

Messblende VMO

Produkt-Broschüre · D
3 Edition 08.11

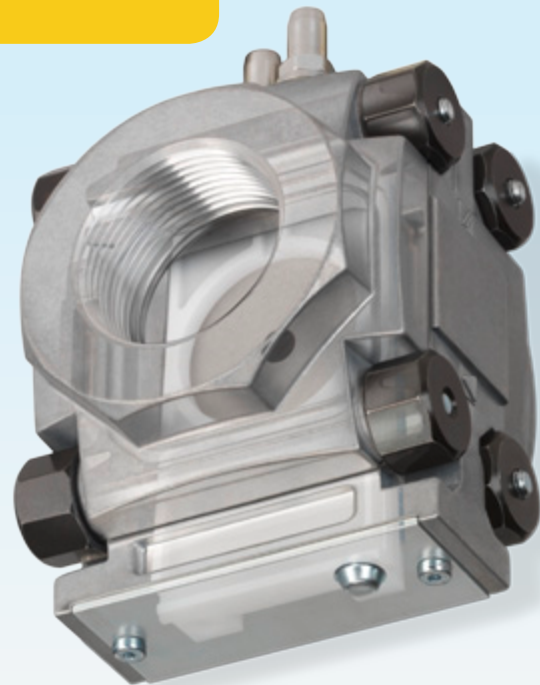

- Einsatz als Mess- oder Drosselblende
- Mit valVario Ventilen und Reglern kombinierbar
- Luft- und Gasvolumenstromdiagramme für einfachere Auslegung
- Einfache Montage über Flansche mit Innengewinde
- Austauschbare Blendscheiben für optimale Anpassung an örtliche Betriebsbedingungen

valVario®

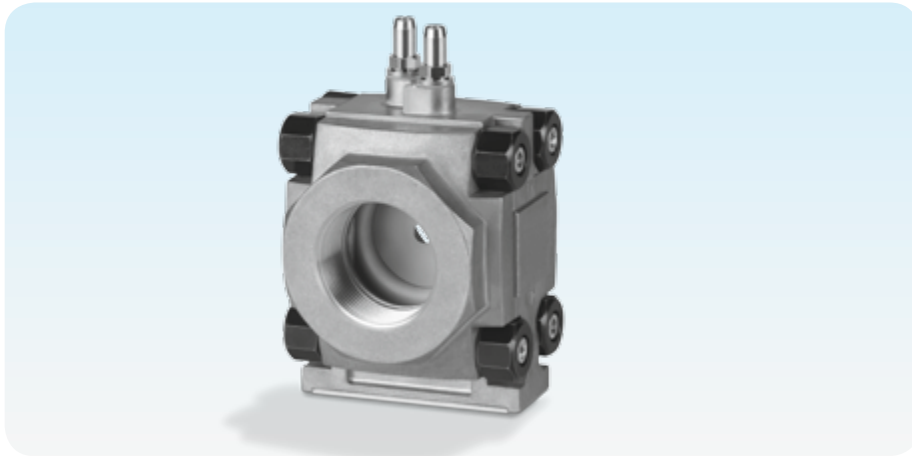

Anwendung

Die valVario Messblende VMO wird in Gasregel- und Sicherheitsstrecken, sowie in Luftstrecken, in der industriellen oder gewerblichen Gaswärmeezeugung eingebaut. In Verbindung mit den valVario Gasmagnet- und Gasregelventilen kann sie als Drosselblende verwendet werden.

Die Messpunkte befinden sich im Gehäuse der Messblende. Die Messblende VMO ist eine günstige Alternative in Bereichen, in denen keine Normmessblende eingesetzt werden muss. Die auswechselbaren Blendscheiben mit unterschiedlichen Bohrungen ermöglichen eine optimale Anpassung an die örtlichen Betriebsbedingungen.

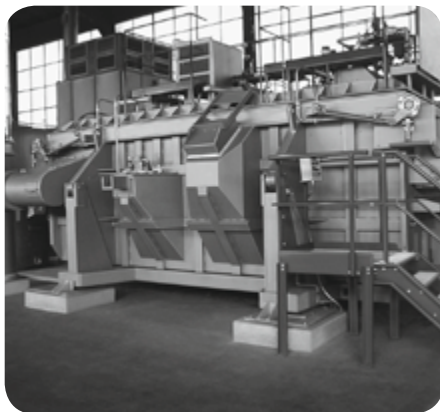

Schachtschmelzofen



Nachverbrennungsanlage für thermisch-regenerative Abluftreinigung

Anwendungsbeispiele

Rekuperatorbrenner in der direkten Beheizung

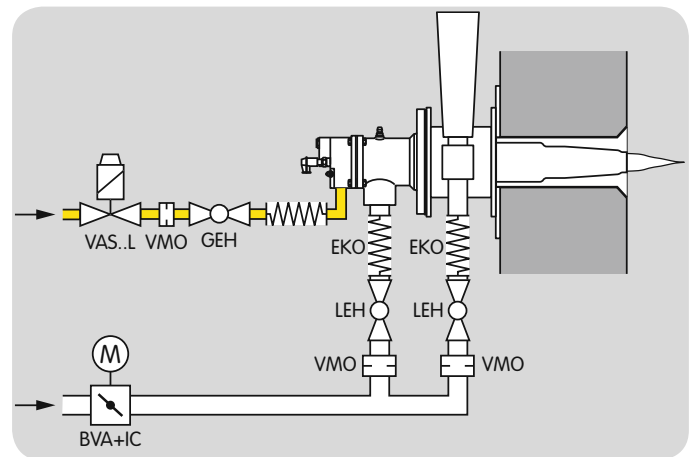

Rekuperatorbrenner in der direkten Beheizung mit Eduktor zur Evakuierung der Abgase aus dem Ofen. Der Eduktor erzeugt mit einer zentral angeordneten Düse einen Unterdruck und saugt somit die Abgase aus dem Ofenraum über den Wärmetauscher des Brenners. Die Messblenden VMO dienen zur Erfassung des Gas- und Luftvolumenstroms.

Stetige Regelung mit pneumatischem Verbund

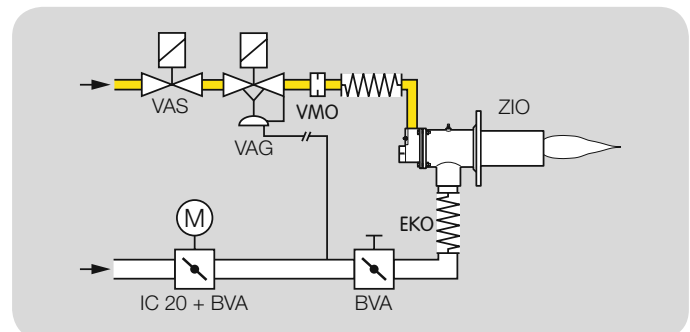

Bei dieser Regelung kann die Gemischeinstellung über einen hohen Regelbereich bei gleichzeitiger Luftmangelsicherung konstant gehalten werden. Eingesetzt wird die Regelung z. B. in Schmelzöfen der Aluminiumindustrie oder an Anlagen der regenerativen Nachverbrennung in der Umweltindustrie. Hier dient die Messblende VMO zur Erfassung des Gasvolumenstroms.

Volumenstrom

Gemessen werden die Kennlinien an den Messstutzen bei 15 °C (59 °F) für die einzelnen Blendenscheiben.

VMO 110, VMO 115, VMO 120, VMO 125

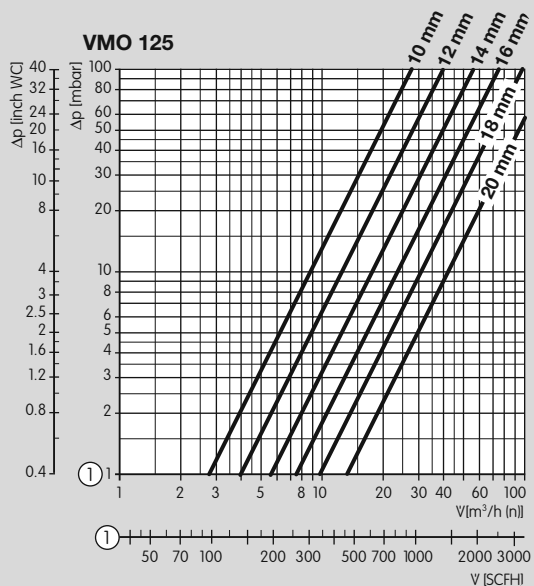
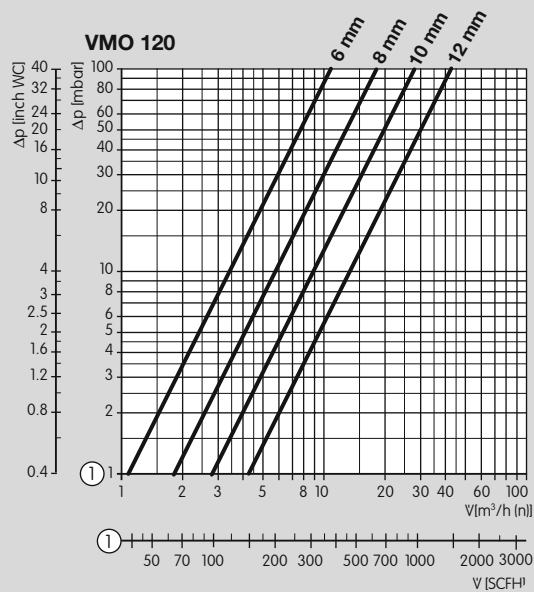
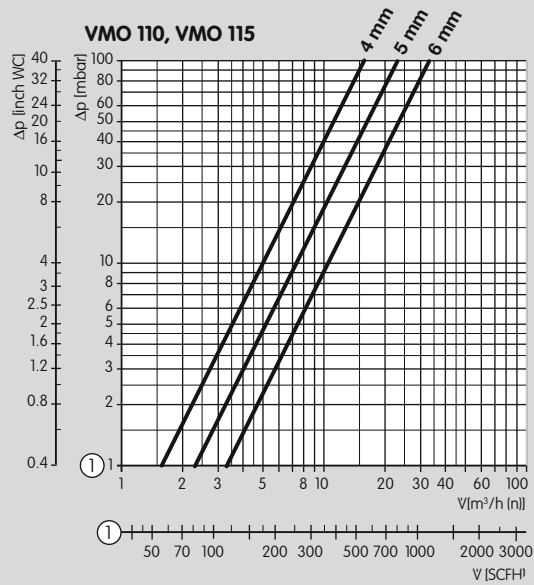

VMO 232, VMO 240, VMO 250

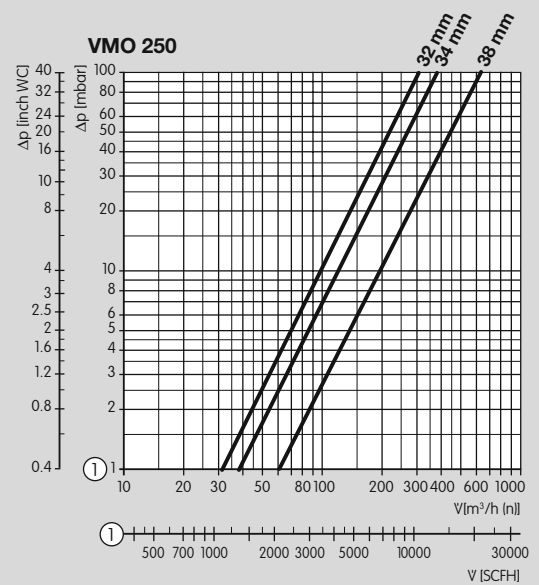
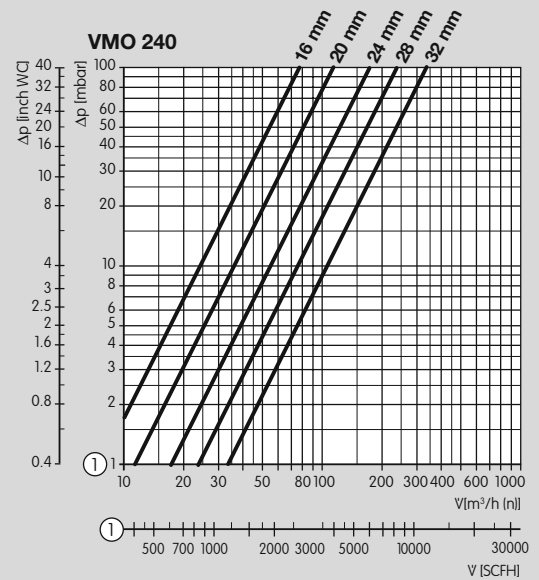
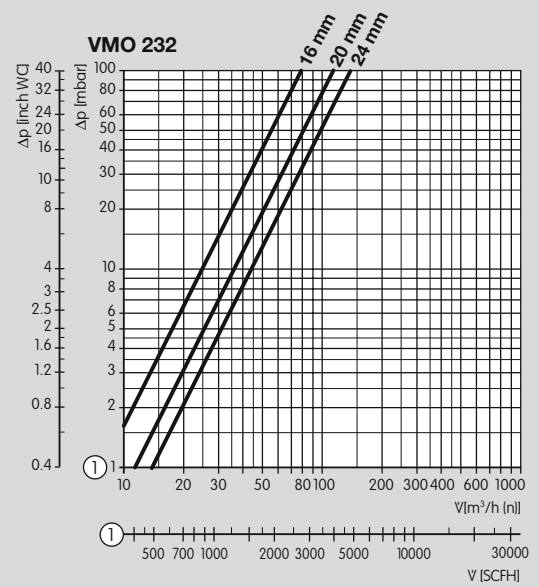

Legende

① = Erdgas ($\rho = 0,80 \text{ kg/m}^3$)

Typenschlüssel

Code	Beschreibung
VMO	Messblende
1-2	Baugröße
-	Ohne Eingangs- und Ausgangsflansch
10-50	Ein- und Ausgangsnennweite in DN
R	Rp-Innengewinde
N	NPT-Innengewinde
F	Flansch nach ISO 7005
05	$p_{e \max}$ 500 mbar
M	Mit Messstutzen
04 - 38	Blendendurchmesser* in mm

* Auf Anfrage Lieferung von Blendscheiben mit individuellem Blenden-Ø.

Technische Daten

Gasarten: Erdgas, Flüssiggas (gasförmig), Biogas (max. 0,1 vol.-% H₂S) oder Luft; andere Gase auf Anfrage.

Das Gas muss unter allen Bedingungen trocken sein und darf nicht kondensieren.

Max. Eingangsdruck p_{ij} : max. 500 mbar (7,25 psig).

Umgebungstemperatur:
-20 bis +60 °C (-4 bis +140 °F),
keine Betauung zulässig.

Lagertemperatur:
0 bis +40 °C (-4 bis +104 °F).

Gehäuse: Aluminium.

Anschlussflansche mit Innengewinde:
Rp nach ISO 7-1,
NPT nach ANSI/ASME.

Wartung

Mindestens 1x im Jahr, bei Betrieb mit Biogas mindestens 2x im Jahr auf äußere Dichtheit prüfen.



Ausführliche Informationen zu diesem Produkt



http://docuthek.kromschroeder.com/doclib/main.php?language=2&folderid=401084&by_class=6

Ansprechpartner

www.kromschroeder.de → Vertrieb

Elster GmbH
Postfach 2809 · 49018 Osnabrück
Strothweg 1 · 49504 Lotte (Büren)
Deutschland
T +49 541 1214-0
F +49 541 1214-370
info@kromschroeder.com
www.kromschroeder.de

Technische Änderungen, die dem Fortschritt dienen, vorbehalten.
Copyright © 2013 Elster GmbH
Alle Rechte vorbehalten.